

ECO PROGRAM



**Lavatazze • Lavabicchieri • Lavapiatti
Lave-tasses • Lave-verres • Lave-assiettes
Cupwashers • Glasswashers • Dishwashers
Tassenspüler • Glaspüler • Geschirrspüler
Lavatazas • Lavavasos • Lavaplatos**

Πλυντήριο για ποτηρια αχι φλιτζανια
Πλυντήριο για πιαταχια

Lavabicchieri Lavatasse • Lave-verres Lave-tasses
Glasswashers Cupwashers • Gläserpüler Tassenspüler
Lavavazos Lavatazas • Πλυντήριο για ποτηρία αχι φλιτζάνια

Lavabicchieri Lavapiatti • Lave-verres Lave-assiettes
Glasswashers Dishwashers • Gläserpüler Geschirrpüler
Lavavazos Lavaplatos • Πλυντήριο για ποτηρία και πιατακια

AL 03

Dimensioni cesto
 Dimensions panier
 Basket dimensions
 Korbabmessungen
 Dimensiones cesta
 Διαστάσεις καλάθου

350x350



AL 03

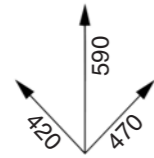

- **Optionals:** cesto tondo Ø 350 mm • inserto piattini
- Option:** panier rond Ø 350 mm • panier sous-tasses
- Optional:** round basket Ø 350 mm • insert for saucers
- Option:** Runder Korb Ø 350 mm • Einsatz für Tassenteller
- Opcional:** cesta redonda Ø 350 mm • introducción platos
- Προαιρετικά: στρογγυλό καλάθι Φ 350 μμ • Βάση για πιατακια

AL 05 • AL 05 D

Dimensioni cesto
 Dimensions panier
 Basket dimensions
 Korbabmessungen
 Dimensiones cesta
 Διαστάσεις καλάθου

350x350



AL 05



AL 05 D



- **Optionals:** cesto tondo Ø 350 mm • inserto piattini
- Option:** panier rond Ø 350 mm • panier sous-tasses
- Optional:** round basket Ø 350 mm • insert for saucers
- Option:** Runder Korb Ø 350 mm • Einsatz für Tassenteller
- Opcional:** cesta redonda Ø 350 mm • introducción platos
- Προαιρετικά: στρογγυλό καλάθι Φ 350 μμ • Βάση για πιατακια



- Costruzione acciaio inox 18/10 aisi 304
- Funzione completamente automatica
- Dosatore del liquido tensioattivo incorporato
- Controllo termostatico delle temperature
- Termostato di sicurezza per la resistenza del boiler
- Protezione pressostatica delle resistenze
- Micro di sicurezza porta
- Immediata visualizzazione delle varie fasi tramite spie luminose
- Piedini regolabili
- Massima semplicità d'uso
- Porta in doppia parete
- Accesso frontale a tutti i componenti
- Valvola anti inquinamento della rete idrica
- Riduzione degli ingombri mantenendo alte prestazioni



- Structure réalisée en inox 18/10 aisi 304
- Fonctionnement complètement automatique
- Doseur du liquide tensio-actif incorporé
- Contrôle thermostatique de la température
- Thermostat de sécurité pour la résistance du surchauffeur
- Protection des résistances par des pressostats
- Micro sécurité porte
- Visualisation immédiate des différentes phases de travail
- Pieds réglables
- Emploi très simplifié
- Porte en double parois
- Dépannage frontal de tous les composants
- Clapet antiretour pour le réseau hydraulique
- Hautes performances dans petites dimensions

AL 07 • AL 07 D

Dimensioni cesto
 Dimensions panier
 Basket dimensions
 Korbabmessungen
 Dimensiones cesta
 Διαστάσεις καλάθου

380x380



AL 07



AL 07 D



- **Optional:** dosatore elettronico di detersivo
- Option:** doseur électronique détergent
- Optional:** electronic detergent dispenser
- Extra-Zubehör:** elektronisches Dosiergerät für Waschmittel
- Opcional:** dosificador electrónico detergente
- Προαιρετικά: ηλεκτρονικός δοσομετρητής απορρυπαντικού



- Stainless-steel structure 18/10 aisi 304
- Fully automatic operating
- Built-in rinse-aid dispenser
- Thermostatic control of the temperatures
- Safety thermostat for the boiler heating element
- Safety door switch
- Easily recognizable working phases through lamps
- Adjustable feet
- Very easy operation
- Double-skinned door
- Easily reachable parts positioned on the front
- Built-in non-return valves
- High performances with small dimensions



- Gesamtausführung aus Chrom-Nickel-Stahl 18/10 AISI 304
- Automatische Bedienung
- Eingebautes Nachspüldosiergerät
- Kontrolle der Temperatur durch Thermostate
- Sicherheitsthermostat für die Boilerheizung
- Schutz der Heizkörper durch Niveauregler
- Übersichtliche Anordnung der Bedienungselemente
- Verstellbare Füße
- Bedienungsfreundlichkeit
- Doppelwandige Tür
- Leicht zugängliche Komponenten im Frontbereich
- Eingebaute Rückschlagventile
- Ausgezeichnete Leistungen mit reduziertem Platzbedarf

AL 09 • AL 09 D

Dimensioni cesto
 Dimensions panier
 Basket dimensions
 Korbabmessungen
 Dimensiones cesta
 Διαστάσεις καλάθου

380x380

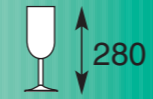

AL 09



AL 09 D

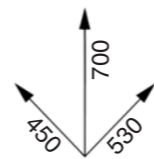

- **Optional:** dosatore elettronico di detersivo
- Option:** doseur électronique détergent
- Optional:** electronic detergent dispenser
- Extra-Zubehör:** elektronisches Dosiergerät für Waschmittel
- Opcional:** dosificador electrónico detergente
- Προαιρετικά: ηλεκτρονικός δοσομετρητής απορρυπαντικού



AL 54 • AL 54 D

Dimensioni cesto
 Dimensions panier
 Basket dimensions
 Korbabmessungen
 Dimensiones cesta
 Διαστάσεις καλάθου

450x450



AL 54



AL 54 D

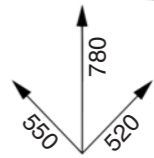

- **Optional:** dosatore elettronico di detersivo
- Option:** doseur électronique détergent
- Optional:** electronic detergent dispenser
- Extra-Zubehör:** elektronisches Dosiergerät für Waschmittel
- Opcional:** dosificador electrónico detergente
- Προαιρετικά: ηλεκτρονικός δοσομετρητής απορρυπαντικού

AL 55 • AL 55 D • AL 55 PS

Dimensioni cesto
 Dimensions panier
 Basket dimensions
 Korbabmessungen
 Dimensiones cesta
 Διαστάσεις καλάθου

500x500



AL 55



AL 55 D



AL 55 PS

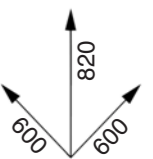

- **Optional:** dosatore elettronico di detersivo • Supporto con guide portacesti h 400 mm
- Option:** doseur électronique détergent • Support h 400 mm
- Optional:** electronic detergent dispenser • Support h 400 mm
- Extra-Zubehör:** elektronisches Dosiergerät für Waschmittel • Stand h 400 mm
- Opcional:** dosificador electrónico detergente • Soporte h 400 mm
- Προαιρετικά: ηλεκτρονικός δοσομετρητής απορρυπαντικού • Στήριγμα H 400 mm



- Construcción de acero inoxidable 18/10 aisi 304
- Función completamente automática
- Dosificador del líquido para el aclarado incorporado
- Control de las temperaturas mediante termostato
- Termostato de seguridad para la resistencia del boiler
- Protección presostática de las resistencias
- Micro de seguridad puerta
- Visualización inmediata de las varias fases mediante testigos luminosos
- Pies regulables
- Máxima sencillez de uso
- Puerta en doble pared
- Acceso frontal a todos los componentes
- Válvula anti contaminación de la red hídrica
- Reducción de las dimensiones con mantenimiento de elevadas prestaciones



- Κατασκευή από ανοξείδωτο χάλυβα 18/10 αϊσι 304
- Πλήρως αυτοματη λειτουργία
- Ενσωματωμένος δοσομετρητής του τασιενεργού υγρού
- Θερμοστατικός έλεγχος της θερμοκρασίας
- Θερμοστατής ασφάλειας για την αντίσταση του boiler
- Πιεζοστατική προστασία των αντιστάσεων
- Μικροδιακοπής ασφάλειας πορτας
- Άμεση ενδείξη των διαφορών φάσεων με ανδεικτικές λυχνίες
- Ρυθμιζόμενα ποδαράκια
- Απλουστατή χρήση
- Πορτα με διπλο τοιχωμα
- Προσβαση απο εμπρος σε ολα τα εξαρτηματα
- Αντιρυπαντική βαλβίδα του δικτιου υδρευσης
- Μειωμενων διαστασεων με υψηλες επιδοσεις

Accessori
Accessoires
Accessories

Zubehöre
Accesorios
Εξάρτημα

RCP dx

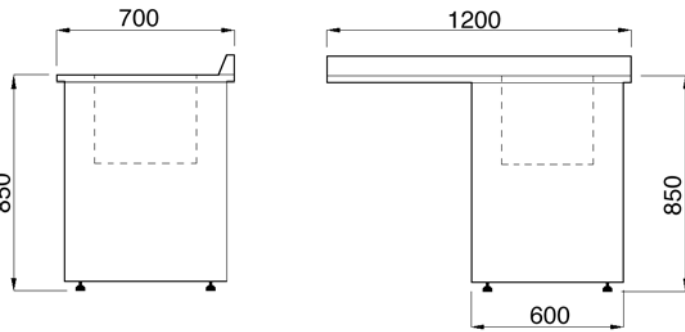

RCP sx

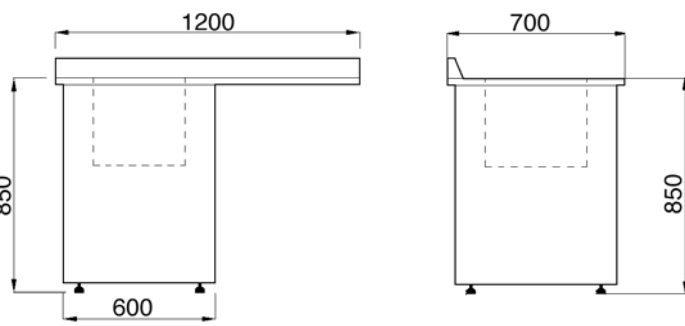

SP

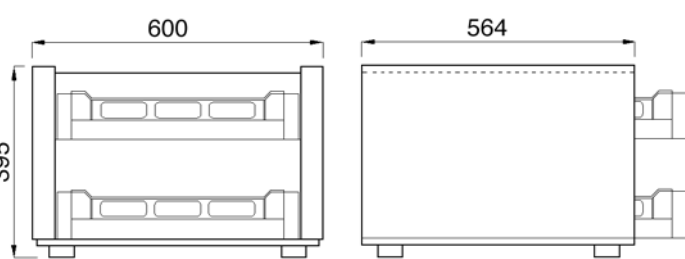

Modello Modèle Model		AL 03	AL 05	AL 05 D	AL 07	AL 07 D	AL 09	AL 09 D	AL 54	AL 54 D	AL 55	AL 55 D	AL 55 PS	Modell Modelo MONTEAO
Produzione cesti/h Débit paniers/h Baskets/hour		30	30	30	30	30	30	30	30	30	30	30	30	Körbe pro Stunde Cestas/ora Καλάθια ανα ώρα
Produzione piatti/h Débit assiettes/h Dishes/hour		-	-	-	-	-	-	-	420	420	540	540	540	Teller pro Stunde Rendimiento platos/ora Πιάτων ανα ώρα
Alimentazione elettrica Alimentation électrique Electric Feeding	V	230/1	230/1	230/1	230/1	230/1	230/1	230/1	230/1	230/1	230/1 230/3 400/3+N	230/1 230/3 400/3+N	230/1 230/3 400/3+N	Elektr. Anschluß Alimentation Λειτουργίας
Potenza totale Puissance totale Total power	W	2750	2750	2750	2850	2850	2850	2850	3500	3500	3500	3500	3500	Gesamtanschlußwert Potencia total Συνολική αποδοχή
Resistenza boiler Résistance boiler Boiler heating element	W	2500	2500	2500	2500	2500	2500	2500	3000	3000	3000	3000	3000	Boilerheizung Resistencia calentador Αντίσταση του μπουίερ
Resistenza vasca Résistance cuve Tank heater	W	1500	1500	1500	1500	1500	1500	1500	2500	2500	2500	2500	2500	Tankheizung Resistencia tanque Αντίσταση αποθήκης
Potenza pompa lavaggio Pompe de lavage Washing pump	W	110	110	110	300	300	300	300	500	500	500	500	500	Washpumpe Bomba de lavado Αντίσταση αποθήκης
Capacità vasca Capacité cuve Tank capacity	lt	6	6	6	15	15	15	15	22	22	26	26	26	Tankinhalt Capacidad tanque Χωρητικότητα αποθ. ηκής
Capacità boiler Capacité surchauffeur Boiler capacity	lt	3,5	3,5	3,5	4,5	4,5	4,5	4,5	7	7	7	7	7	Boilerinhalt Capacidad calentador Χωρητικότητα μπουίερ
Pressione acqua risciacquo Pression eau de rinçage Rinse water pressure	bar	2-4	2-4	2-4	2-4	2-4	2-4	2-4	2-4	2-4	2-4	2-4	2-4	Nachspülwasserdruck Presión entrada de agua Πίεση νερού κατά το ξεβγάλμα
Consumo acqua per ciclo Quantité d'eau par cycle Water consumption per cycle	lt	2	2	2	2,2	2,2	2,2	2,2	2,4	2,4	2,8	2,8	2,8	Wasserverbrauch pro Zyklus Cantidad agua por ciclo Κατανάλωση νερού/κύκλος
Ciclo di lavoro Cycle de lavage Washing cycle	s	120*	120*	120*	120*	120*	120*	120*	120*	120*	120*	120*	120*	Spülprogramm Ciclo Κυκλός
Peso netto/lordo Poids net/total Net weight/Total weight	Kg	30/35	32/37	35/40	36/43	38/45	40/47	42/49	50/57	54/61	55/63	58/66	59/67	Nettogewicht Peso neto Καθ' αφορμής βάρους
Temperatura entrata acqua Température eau remplissage Temperature of water supply	°C	50	50	50	50	50	50	50	50	50	50	50	50	Zulauftemperatur Temperatura entrada de agua Θερμοκρασία εισαγωγής
Temperatura lavaggio Temperature lavage Washing temperatur	°C	55	55	55	55	55	55	55	55	55	55	55	55	Waschtemperatur Temperatura lavado Θερμοκρασία πλυσίματος
Temperatura risciacquo Temperature rinçage Rinsing temperature	°C	83	83	83	83	83	83	83	83	83	83	83	83	Nachspültemperatur Temperatura aclarado Θερμοκρασία ξεβγάλματος
Depuratore incorporato Adoucisseur incorporé Built-in water softener				*			*				*		*	Eingebautes Wasserenthärter Descalcificador Καθός νερού
Pompa di scarico Pompe de vidange Draining pump													*	Laugenpumpe Bomba de vaciado Αντλία εξάγωγής νερού

* Di serie * De série * Standar * serienmäßig * De serie * Ενσωματωμένο

DOTAZIONI	EQUIPEMENTS	EQUIPMENTS	AUSSTATTUNG	DOTACION	ΕΞΟΠΛΙΣΜΟΣ									
Cesto bicchieri Panier à verres Basket for glasses	1	2	2	2	2	2	2	2	1	1	1	1	1	Gläserkorb Cesta para vasos Καλάθι ποτηριών
Cesto piatti Panier assiettes Basket for dishes	-	-	-	-	-	-	-	-	1	1	1	1	1	Tellerkorb Cesta para platos Καλάθι πιάτων
Cesto portaposate Godet porte couverts Cutlery-basket	1	1	1	1	1	1	1	1	1	1	1	1	1	Besteckbehälter Cubilete para cubiertos Δοχείο για μαχαροπαιφωνα
Tubo carico Tuyau de chargement Filling hose	1	1	1	1	1	1	1	1	1	1	1	1	1	Wasseranschluß Toma de agua Ζωληνά εισαγωγής
Tubo scarico Tuyau de decharge Draining hose	1	1	1	1	1	1	1	1	1	1	1	1	1	Abflußrohr Desagüe Ζωληνά εξάγωγής



Dati tecnici indicativi. Richiedere ulteriori informazioni ed aggiornamenti all'azienda. ■ Données techniques indicatives. Pour autres renseignements et mises à jour, s'adresser à la Maison. ■ Indicative technical details. For further information and up-dating address to the Firm. ■ Technische Angaben vorbehalten. Weitere Angaben und Erneuerungen beim Hersteller verfügbar. ■ Datos técnicos orientativos. Para cualquier información y puesta al día, dirigirse a la imprea. ■ Ενδεικτικές τεχνικές λεπτομέρειες. Για επιπλέον πληροφορίες και ενημέρωση απευθ. στην εταιρεία.